

UVC空気清浄機タワー形シリーズ

UVC空気清浄機

主な機能と特長

- 紫外線(UVC)により除菌
- 設計寿命20,000時間(内部紫外LED)
- 屋内用

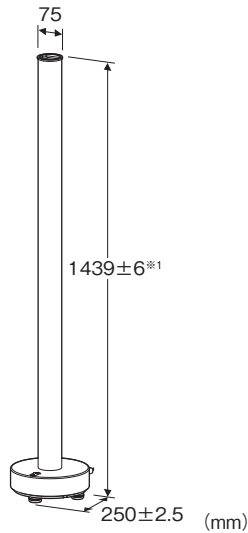

※1、底板キャスターの場合は1440.5±6

形式:AT1200UVC-W-①

価格

基本価格 280,000円

加算価格

底板キャスター +5,000円

ご注文時指定事項

・形式コード:AT1200UVC-W-①

①は下記よりご選択下さい。

(例:AT1200UVC-W-S)

本体色

W:白色

①底板

S:ゴム足

C:キャスター

機器仕様

材質:アルミニウム、ポリカーボネート

設計寿命:20,000時間(内部紫外LED)

動作方式:紫外LED+ファン送風方式

運転ランプ:緑色(弱運転)、青色(強運転)、緑&青色(ターボ運転)

設置仕様

供給電源:100V AC 50/60Hz

(許容範囲 90~110V AC、48~62Hz)

消費電力

・弱運転:23W

・強運転:26W

・ターボ運転:32W

電源コード:約2.5m(プラグ付)

使用温度範囲:0~35℃

使用湿度範囲:20~90%RH(結露しないこと)

質量:約5.9kg

性能

紫外線ピーク波長:275nm

風量(参考値)

・弱運転:約0.15m³/min

・強運転:約0.33m³/min

・ターボ運転:約0.49m³/min

騒音(参考値、距離1m)

・弱運転:約35dB

・強運転:約52dB

・ターボ運転:約61dB

絶縁抵抗:電源ピン-きょう体間 1MΩ以上/500V DC

耐電圧:電源ピン-きょう体間 1000V AC 1分間

適合規格

電気用品安全法

注)電気用品上の区分は「電気消毒器」ですが、医療用器具ではありません。

外形寸法図(単位:mm)

■ゴム足の場合 (標準)

■キャスターの場合 (オプション)

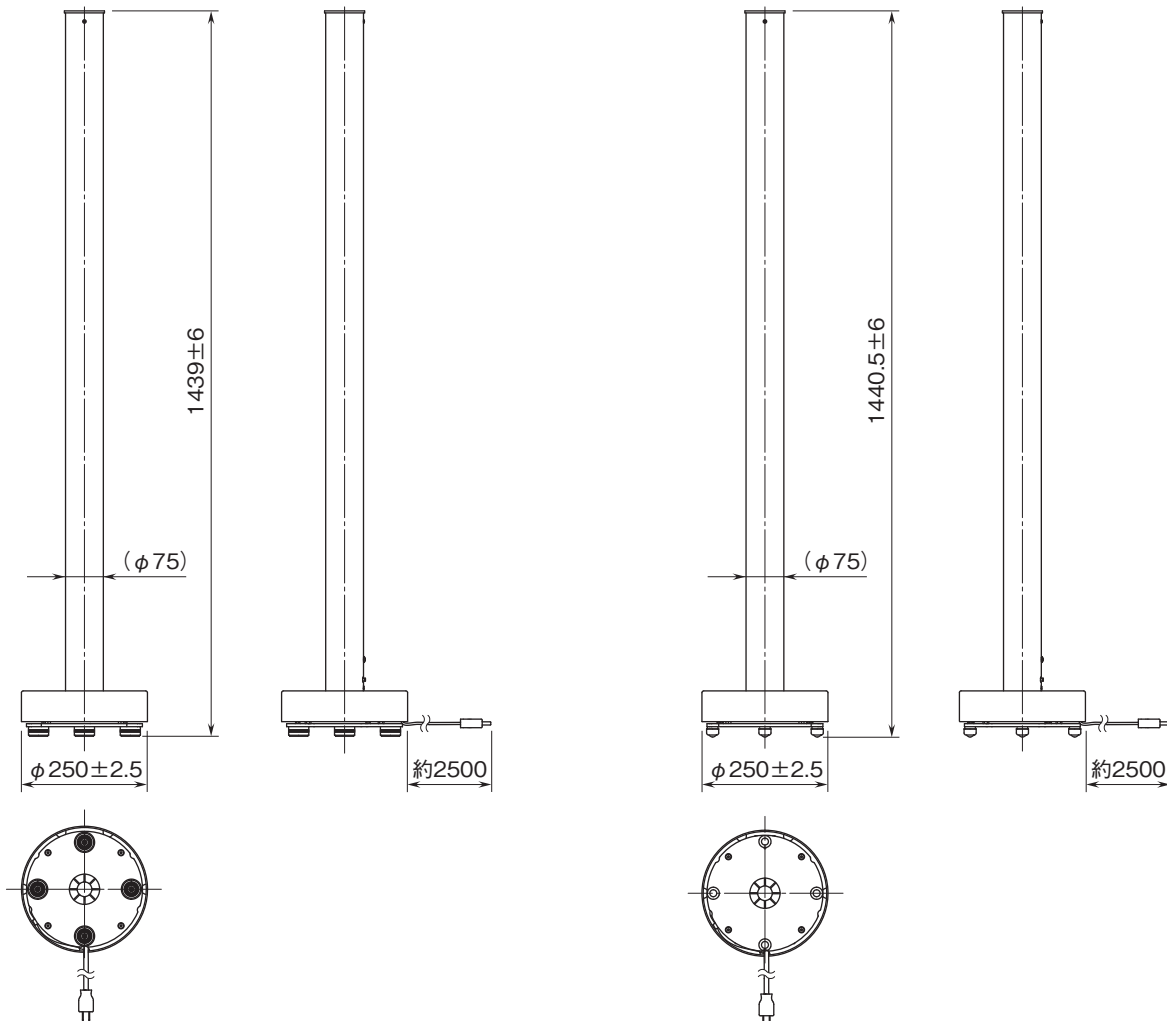

配線

コンセント(100V AC、50/60Hz)にプラグを差し込んで下さい。

ブロック図

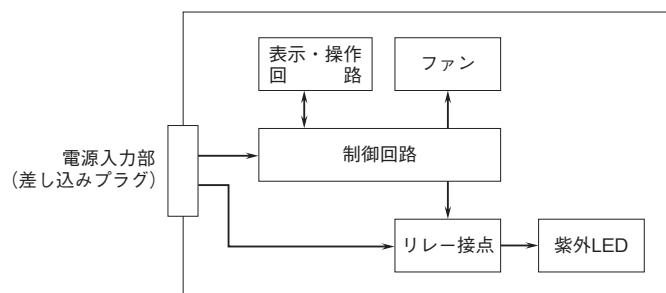



- 本製品は株式会社MGMTの製品です。
 - 記載内容はお断りなしに変更することがありますのでご了承ください。
- お問合わせ先 TEL 06-6659-0140 ホームページ <https://mgmt.co.jp/>